

# HEIBURG

## *Air Fryer*

8 cooking programs

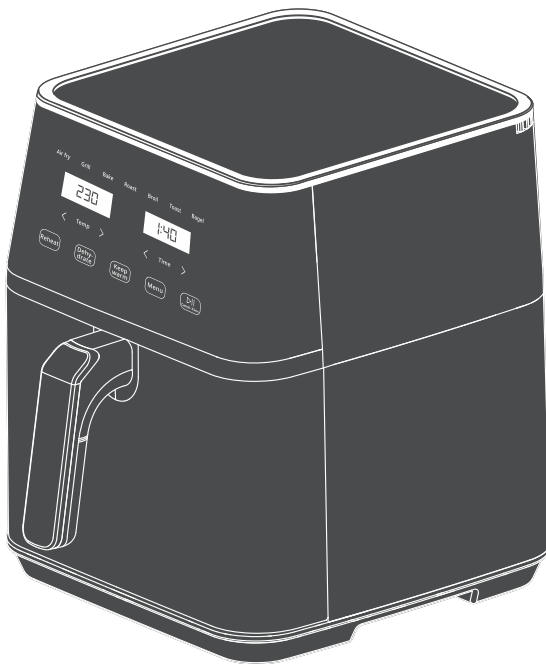

**دفترچه راهنمای ایر فرایر هایبورگ MODEL:AF-5010**

نکته مهم: لطفا قبل از استفاده از این محصول، دفترچه راهنما را به دقت بخوانید و آن را برای مراجعات بعدی نگه دارید.

### دستورالعمل های ایمنی

۱. در صورت آسیب دیدن سیم برق، برای جلوگیری از خطر، باید توسط سازنده، سرویس دهنده شرکت یا افراد واجد شرایط تعویض شود.
۲. هیچ بخشی از دستگاه را در آب یا مایع دیگری غوطه ور نکنید.
۳. هشدار: از ریختن مایع روی کانکتور دستگاه خودداری کنید.
۴. از دستگاه در فضای باز استفاده نکنید.
۵. این دستگاه برای استفاده در محیط های خانگی و مشابه مانند موارد زیر در نظر گرفته شده است :
  - \* آشپزخانه های پرسنل در فروشگاه ها، ادارات و سایر محیط های کاری؛
  - \* خانه های مسکونی؛
  - \* توسط مشتریان در هتل ها، هتل ها و سایر محیط های مسکونی؛
۶. کودکان بالای ۸ سال و افرادی با توانایی های فیزیکی، حسی یا ذهنی کاهش یافته یا فاقد تجربه و دانش نمی توانند از این دستگاه استفاده کنند، در صورتی که تحت نظارت یا آموزش در مورد استفاده ایمن از دستگاه قرار گرفته باشند و خطرات مربوطه را درک کنند. کودکان نباید با دستگاه بازی کنند. تمیز کردن و نگهداری کاربر نباید توسط کودکان انجام شود مگر اینکه بالای ۸ سال سن داشته باشند و تحت نظارت باشند. دستگاه و سیم آن را دور از دسترس کودکان زیر ۸ سال نگه دارید.
۷. کودکان باید تحت نظارت باشند تا اطمینان حاصل شود که با دستگاه بازی نمی کنند. دستگاه و سیم آن را دور از دسترس کودکان نگه دارید.
۸. هشدار: استفاده نادرست ممکن است باعث آسیب بالقوه شود.
۹. دستگاه ها برای کارکرد با استفاده از تایمر خارجی یا سیستم کنترل از راه دور جداگانه در نظر گرفته نشده اند.
۱۰. هشدار: در صورت ترک خوردگی سطح، دستگاه را خاموش کنید تا از خطر برق گرفتگی جلوگیری شود.
۱۱. همیشه مواد غذایی مورد نظر برای سرخ کردن را در سبد قرار دهید تا از تماس با عناصر گرم کننده جلوگیری شود.
۱۲. هنگام کار دستگاه، منافذ ورودی و خروجی هوا را نپوشانید.
۱۳. قابلمه را از روغن پر نکنید زیرا ممکن است خطر آتش سوزی ایجاد کند.
۱۴. هرگز هنگام کار دستگاه به داخل آن دست نزنید.
۱۵. در حین سرخ کردن با هوای گرم، بخار داغ از منافذ خروجی هوا خارج می شود. دست و صورت خود را در فاصله ایمنی از بخار و منافذ خروجی هوا نگه دارید. همچنین هنگام خارج کردن قابلمه از دستگاه مراقب بخار و هوای داغ باشید.

۱۶. در صورت مشاهده دود تیره از دستگاه، بلافاصله آن را از برق بکشید. قبل از خارج کردن قابلمه از دستگاه، منتظر بمانید تا انتشار دود متوقف شود.
۱۷. دستگاه و سیم آن را دور از دسترس کودکان زیر ۸ سال نگه دارید.
۱۸.  سطح دستگاه در حین استفاده گرم می شود.

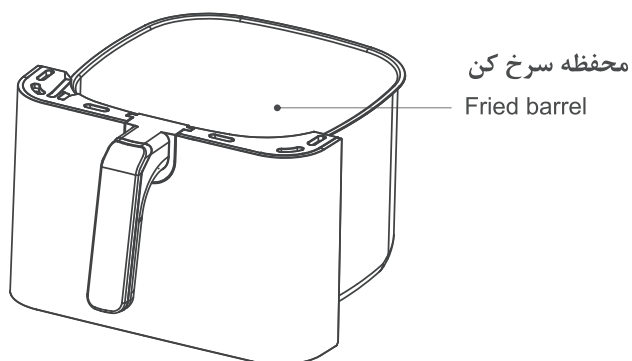
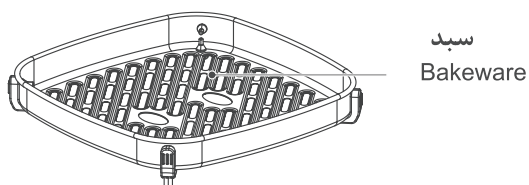
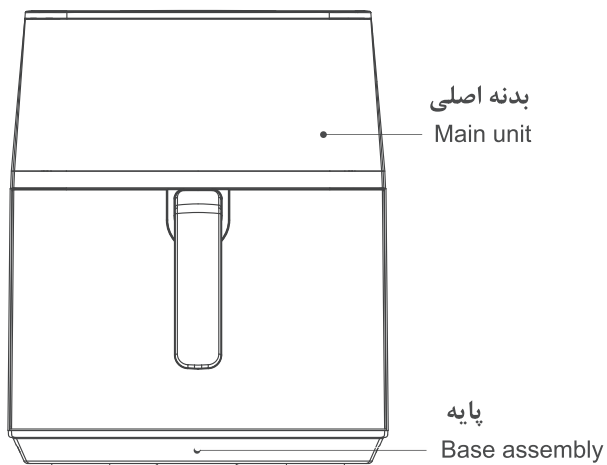

## پارامترهای الکتریکی

مدل دستگاه	ولتاژ ورودی	فرکانس	قدرت
MA-4050m	220-240V~	50/60Hz	1500-1800W

## دستورالعمل های استفاده

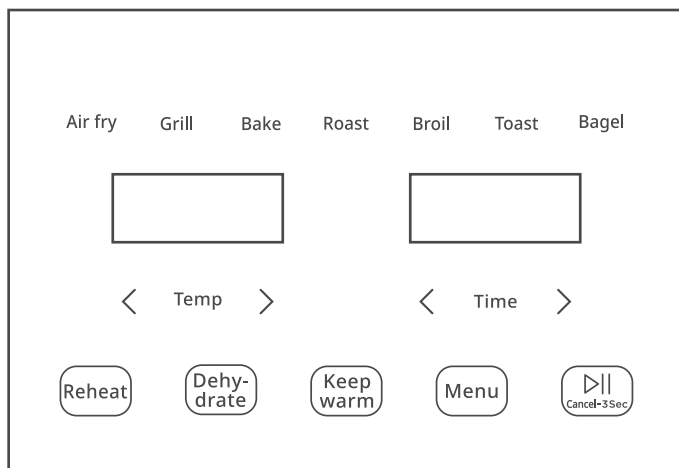

کلیدهای کنترل پخت ، منوهای برنامه پخت و تایمر زمان و دما

فرآیند کار پنل :دستگاه را روشن کنید، دکمه (Menu) را لمس کنید (دستگاه وارد حالت انتخاب عملکرد می شود) دکمه (Menu) را برای انتخاب عملکرد لمس کنید (پس از انتخاب منو، دکمه TIME / TEMP را برای انتخاب تنظیم زمان یا دما لمس کنید، دکمه - / + را برای تنظیم زمان و دمای دلخواه فشار دهید). دکمه (Cancel) را لمس کنید، محصول وارد حالت کار می شود. دوباره دکمه (Cancel) را لمس کنید، محصول متوقف می شود.

توجه:

### انتخاب منو

لامپ نشانگر منوی عملکرد انتخاب شده چشمک می زند، لامپ نشانگر منوی عملکرد انتخاب نشده روشن می ماند، چراغ نشانگر دکمه (Cancel) چشمک می زند، چراغ نشانگر دکمه MENU روشن می ماند، چراغ نشانگر دکمه TIME/TEMP روشن می ماند و سایر چراغ های نشانگر خاموش می شوند.

برای انتخاب منو به ترتیب روی کلید MENU کلیک کنید، برای وارد شدن به انتخاب پارامتر منوروی کلیدهای TIME/TEMP کلیک کنید و برای انتخاب منوی (DEFROS, REHEAT, KEEP WARM) روی آنها کلیک کنید. اگر به مدت دو دقیقه هیچ کلیدی را نزده باشید دستگاه بصورت خودکار در حالت آماده به کار (استند بای) قرار خواهد گرفت.

هنگام کار: چراغ نشانگر عملکرد انتخاب شده روشن است، در حالی که سایر چراغ های عملکرد خاموش هستند. چراغ های نشانگر دکمه ها روشن می شوند. نمایشگر شمارش معکوس را نشان می دهد.

عملکرد منوهای دستگاه

منو	نشانه منو	دما (سانتیگراد) (°C)		زمان بر حسب دقیقه	
		پیش فرض	محدوده انتخاب دما	پیش فرض	محدوده انتخاب زمان
هواپز	Air fry	200	40-200	12	1-60/1-720
گریل	Grill	200	40-200	10	1-60/1-720
پخت	Bake	170	40-200	13	1-60/1-720
کباب	Roast	200	40-200	14	1-60/1-720
کبابی آبدار	Broil	180	40-200	12	1-60/1-720
نان تست	Toast	190	40-200	9	1-60/1-720
شیرینی و کیک	Bagel	180	40-200	10	1-60/1-720

### آماده سازی

۱. محصلول باید به طور پایدار روی یک میز صاف قرار گیرد (شکل ۱)، به طوری که سیم برق دارای طول کافی برای اتصال به پریز باشد و هوای اطراف محصول باید در گردش باشد و نباید نزدیک به وسایل قابل اشتعال باشد.

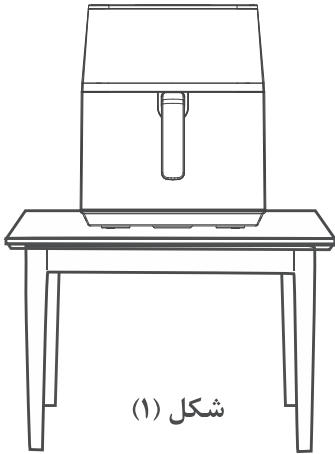

شکل (۱)

۲. سید را درون مخزن قرار دهید (شکل ۲)، سپس آن را به داخل دستگاه فشار دهید (شکل ۳).

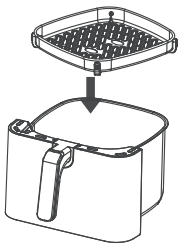

شکل (۲)

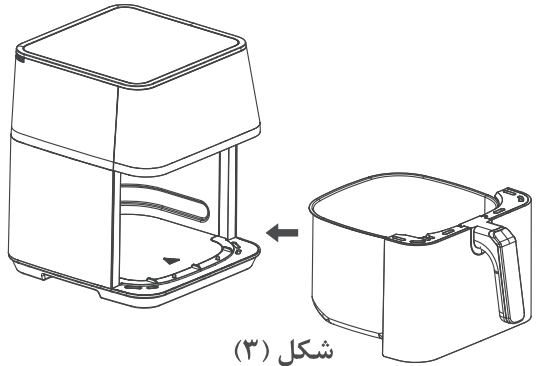

شکل (۳)

۳. قبل از قرار دادن مواد اولیه، دستگاه را به مدت ۳-۵ دقیقه گرم کنید، اثر پخت بهتر خواهد بود.

## دستورالعمل های استفاده

### دستورالعمل ها

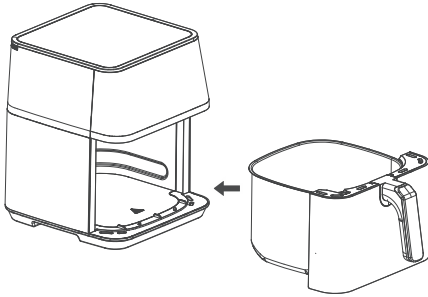

۱. دستگاه را روشن کنید، سپس دکمه (Menu) را لمس کنید تا عملکرد مربوطه را انتخاب کنید و دکمه (DII) را لمس کنید تا دستگاه برای پیش گرم کردن کار کند.

۲. پس از اتمام پیش گرم کردن، دستگاه بوق می زند و نمایشگر "End" را نشان می دهد، با یک دست بالای دستگاه را نگه دارید و با دست دیگر دسته مخزن سرخ کن را گرفته و بشکه را بیرون بکشید. مخزن باید روی یک میز پایدار قرار گیرد.

۳. مواد اولیه را روی سبید داخل مخزن سرخ کن قرار دهید.

۴. مخزن سرخ کن را به داخل دستگاه فشار دهید، پس از روشن شدن دستگاه، به کار خود ادامه می دهد و رابط زمان تنظیم شده یا DIY را از طریق پنل کنترل نشان می دهد تا دمای مشخص و زمان را تنظیم کنید، سپس دکمه (DII) را لمس کنید تا شروع شود. دستگاه وارد حالت کار گرمایش می شود، مواد غذایی را می پزد و گرم می کند.

توجه: وقتی مخزن سرخ کن کاملاً به داخل فشار داده نشود، میکرو سوئیچ فعال نشده و نمایشگر "OPEN" را نشان داده و دستگاه کار نمی کند. در آن زمان، شما فقط نیاز دارید که محفظه سرخ کن را کاملاً به داخل دستگاه فشار دهید. دستگاه دارای عملکرد حافظه خاموش شدن ۱۰ دقیقه ای است. پس از خارج کردن مخزن سرخ کن و هم زدن غذا در فرآیند پخت غذا، مخزن سرخ کن را کاملاً به داخل دستگاه فشار دهید و دستگاه هنگام قرار دادن مجدد مخزن سرخ کن، حالت کار را بازیابی می کند و به پختن و گرم کردن مواد غذایی ادامه می دهد.

۵. دستگاه پس از پخت بوق می زند، دوشاخه برق را از پریز بکشید، آن را روی میز به صورت صاف قرار دهید و غذای پخته شده را با ابزار کمکی (مانند چوب غذاخوری و گیره) خارج کنید.

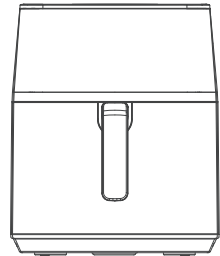

۶. می توانید منو را در حالت آماده به کار انتخاب کنید و کلید "Reheat+Dehy-drate" را برای جابجایی بین واحد نمایش دمای فعلی بر حسب سلسیوس یا فارنهایت نگه دارید.
۷. پس از انتخاب منو در حالت آماده به کار، کلید "Keep Warm +Dehy-drate" را نگه دارید و زنگ هشدار را در حالت بی صدا یا با صدا انتخاب کنید.
۸. حافظه خودکار آخرین استفاده کاربر از زمان پخت، دما و سایر پارامترهای منو مربوطه (زمان تنظیم شده بزرگتر یا مساوی ۵ دقیقه قابل به خاطر سپردن است)، هنگام استفاده بعدی کاربر، اولویت توصیه زمان منو، دما به کاربر. پس از انتخاب منو، کلید "Menu" را طولانی فشار دهید تا زمان و دمای منو به پارامترهای پیشنهادی پیش فرض کارخانه بازگردد و زنگ هشدار دو بار به صدا در می آید.

سیم برق را پس از جدا کردن از پریز طوری روی میز به صورت صاف قرار دهید تا از سوختن با بخار یا سرریز شدن بشکه سرخ کن که ممکن است منجر به سوختن با روغن یا غذای با دمای بالا شود، جلوگیری کنید. علاوه بر این، توصیه می شود در فرآیند خارج کردن غذا از ابزار کمکی (مانند چوب غذاخوری) استفاده کنید.

## یادآوری گرم

- \* اولین استفاده نیاز به ۱۰ دقیقه داغ کردن خشک دارد. در حین فرآیند داغ کردن اولیه ممکن است مقدار کمی دود سفید یا بو ظاهر شود که طبیعی است. نگران نباشید
- \* قبل از کارکرد محصول، لطفاً بررسی کنید که آیا ظروف پخت در جای خود قرار دارند یا خیر تا از نقص عملکرد جلوگیری شود
- \* اگر متوجه شدید که محصول دچار نقص عملکرد شده است، لطفاً از استفاده از آن خودداری کنید و بلافاصله با بخش خدمات ما تماس بگیرید
- \* لطفاً از ظرف پخت و مخزن سرخ کن به طور همزمان در کل دستگاه استفاده کنید و از استفاده جداگانه از آنها خودداری کنید
- \* پس از استفاده، دوشاخه برق را بیرون بکشید و قبل از جا به جایی اجازه دهید دستگاه خنک شود.

## تمیز کردن و نگهداری

- \* لطفاً برای جلوگیری از سوختن، سرخکن را تمیز کنید.
- \* پس از استفاده، لطفاً ظروف پخت و سرخکن را به موقع تمیز کنید تا از آسیب پوشش به دلیل خوردگی روغن باقیمانده غذا جلوگیری شود.
- \* از شوینده های شیمیایی قوی استفاده نکنید تا از آسیب به دستگاه و سلامتی خود جلوگیری کنید.
- \* از یک پارچه نرم و تمیز برای پاک کردن سرخکن استفاده کنید. لطفاً از پارچه خیلی خیس برای تمیز کردن سرخکن استفاده نکنید تا از ورود آب به داخل سرخکن جلوگیری شود که ممکن است باعث اتصالی کوتاه و آتشسوزی شود.
- \* لطفاً از سایر تجهیزات تمیز کردن مانند ماشین ظرفشویی برای تمیز کردن سرخکن استفاده نکنید، در غیر این صورت ممکن است باعث آسیب و تأثیر بر استفاده شود.
- \* از مواد شوینده خنثی یا آب تمیز برای تمیز کردن تابه ها و درام ها استفاده کنید.
- \* لطفاً از وسایل سخت و تیز (مانند سیمی ظرفشویی، تیغه ها و غیره) برای تمیز کردن سبد پخت و سرخکن استفاده نکنید تا از خراشیدن جلوگیری شود.

---

# HEIBURG

---



**MODEL:AF-5010**

***Air Fryer***

*8 cooking programs*